

PACIFIC

KOMFORT IN ALLEN SEINEN FORMEN.
GANZ NATÜRLICH.

IL COMFORT SOTTO TUTTE LE FORME. NATURALMENTE.

ERGONOMIE | EFFIZIENZ | ZUVERLÄSSIGKEIT

ERGONOMIA | EFFICACIA | SERENITÀ



| | |
|--|------|
| DAS KONZEPT AIREL / IL CONCEPT AIREL..... | S.4 |
| KOMFORTABLE ARBEITSUMGEBUNG / UN AMBIENTE CONFORTEVOLE..... | S.6 |
| KOMPLETTE AUSRÜSTUNG / UN'APPARECCHIATURA COMPLETA..... | S.8 |
| PACIFIC® CHIR/LA PACIFIC®CHIR | S.10 |
| PACIFIC® ORTHO/LA PACIFIC®ORTHO | S.11 |
| SONSTIGE VORRICHTUNGEN / LE ALTRE DISPOSIZIONI | S.12 |
| AUSFÜHRUNG PACIFIC® EVO / LA VERSIONE PACIFIC® EVO..... | S.14 |
| AUSFÜHRUNG PACIFIC® NEO / LA VERSIONE PACIFIC® NEO | S.16 |
| ZUSATZMODULE / I MODULI COMPLEMENTARI | S.18 |
| HYGIENE UND WARTUNG / L'IGIENE E LA MANUTENZIONE | S.20 |
| FARBPALETTE UND OBERFLÄCHENAUSFÜHRUNGEN / LA GAMMA COLORI E LE FINITURE | S.22 |

Leitartikel

Seit mehr als 80 Jahren überzeugt das Unternehmen AIREL-QUETIN mit innovativen **ergonomischen Konzepten**, Design und Know-how im Bereich der Dekontamination.

AIREL ist zurzeit der einzige französische Hersteller von Zahnarztstühlen für Allgemeinzahnärzte und spezialisierte Fachzahnärzte. Sämtliche Geschäftsbereiche sind zurzeit am Standort Champigny-sur-Marne in der Region Paris angesiedelt, 90% unserer Ersatz- und Einzelteile kommen aus Frankreich. Wir sind bestrebt, so eng wie möglich mit den Zahnärzten zusammenzuarbeiten, um dem speziellen Bedarf jedes einzelnen Arztes mit **schlüsselfertigen Ausrüstungen** zu entsprechen. Die Marke AIREL ist nach ISO EN13485 zertifiziert. Um den speziellen Anforderungen der Dentalmedizin gerecht zu werden, ist der PACIFIC® der Klasse IIa zugeordnet und mit dem dieser Klassifizierung entsprechenden CE-Kennzeichen versehen. Alle Geräte des Sortiments AIREL-QUETIN entsprechen der Recylum®-Charta für das Recycling von EEAG. Der bereits vor mehr als 20 Jahren mit dem zugehörigen zahnärztlichen Arbeitsstuhl Nirva 13 entwickelte und zugelassene PACIFIC® wurde optimiert und **setzt hinsichtlich des Komforts** für Patient und Arzt heute neue Maßstäbe.

95% der Zahnärzte, die Erfahrungen mit dem Konzept gemacht haben, sind von ihm überzeugt und bleiben ihm treu.

Da oltre 80 anni, il gruppo AIREL-QUETIN si distingue per i suoi concept ergonomici innovativi, il suo design e il suo know-how in materia di decontaminazione.

AIREL è oggi l'unico produttore francese di poltrone odontoiatriche per medici generici o chirurghi dentisti più specializzati. Tutta l'attività è attualmente gestita presso il sito di Champigny-sur-Marne, nella regione parigina e il 90% dei nostri ricambi proviene dalla Francia. Ci impegniamo per essere il più vicino possibile ai dentisti cercando di proporre un'apparecchiatura chiavi in mano, a seconda delle specifiche esigenze di ognuno.

Airel è un marchio certificato ISO EN13485. Per rispondere a tutte le esigenze specifiche del mondo odontoiatrico, PACIFIC® è posizionata in Classe IIa ed è marcata CE conformemente a questa classificazione. Tutte le apparecchiature della gamma AIREL-QUETIN rispondono alla carta Recylum® per il riciclaggio di RAEE.

Progettata e approvata da 20 anni, PACIFIC®, associata alla seduta operatore Nirva13, è evoluta per essere oggi un riferimento in termini di comfort per il paziente e il medico. Il 95% dei dentisti che ha provato l'esperienza è convinto e fedele al concept.



DAS KONZEPT AIREL

Der für den Komfort des Arztes und seiner Patienten entwickelte Stuhl PACIFIC®

vereint **Ergonomie, Flexibilität und Sicherheit** :

- **Dereinschalige Sitz aus Kevlar-Karbon** ermöglicht dem Arzt aus jeder Arbeitsposition optimalen Zugang und garantiert dem Patienten entspannten Komfort.
- Die Höhenverstellung des Sitzes und die Neigung der Schale können spontan erfolgen **oder die Bewegungen können über einen Mikroprozessor programmiert werden.**
- Sämtliche Bewegungen sind gemäß den geltenden Normen **mehrfach** gesichert.
- Die Polsterung des gesamten Sitzes ist glatt, strapazierfähig und auf Memoryschaum **angebracht.** In Kombination mit der Schalenstruktur bietet sie dem Patienten einzigartigen Komfort.

IL CONCEPT AIREL

Progettata per il comfort del medico e del paziente, la poltrona PACIFIC® associa ergonomia, flessibilità e sicurezza:

- *La seduta monoscaocca in Kevlar-carbonio assicura un'accessibilità ottimale del medico, indipendentemente dalla sua posizione di lavoro, e un comfort rilassante per il paziente.*
- *I movimenti di salita della seduta e l'inclinazione della scocca sono istantanei o programmati tramite microprocessore.*
- *L'insieme dei movimenti è reso sicuro in molteplici modi conformemente alle norme in vigore.*
- *Il rivestimento di tutta la seduta è liscio, resistente e incollato su memory foam. Associata a una struttura monoscaocca, dona un comfort unico al paziente.*

DESIGN
DESIGN

ERGONOMIE
ERGONOMIA

KOMFORT
COMFORT

ZUVERLÄSSIGKEIT
SERENITÀ



KABELLOSER ZAHNÄRZTLICHER BEHANDLUNGSTUHL NIRVA 13®

Der zahnärztliche Behandlungsstuhl NIRVA 13®

ist die **perfekte Ergänzung** für die Arbeitsumgebung des AIREL-Konzepts und den einschaligen Patientenstuhl: Durchdachte Ergonomie, ausgezeichnete Sicht auf das Operationsgebiet, keinerlei Druck auf die Bauchregion (ideal für schwangere Frauen), gerade Position des Rückens, Fußschalter zur Bedienung der integrierten Instrumente, idealer Gelenkwinkel der Beine.

SEDUTA OPERATORE NIRVA 13® WIRELESS

La seduta operatore NIRVA 13® è il **perfetto complemento** dell'ambiente di lavoro del concept AIREL e della poltrona monoscaocca: ergonomia studiata, eccellente visione del campo operatorio, assenza di compressione addominale (ideale per una donna incinta), posizione della schiena rettilinea, pedale di comando degli strumenti integrati, eccellente inclinazione delle gambe.

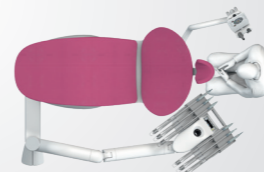
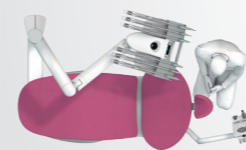
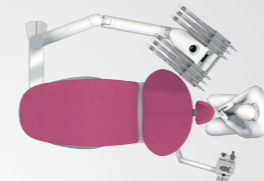

Perspektivische Darstellung eines **ausgewogen gestalteten Arbeitsplatzes**, der eine übersichtliche und zweckmäßige Organisation und **geeignete ergonomische Bedingungen** bietet. Die Behandlungseinheit PACIFIC® ist **beidhändig** erhältlich, so dass der Einstieg des Patienten in den Stuhl von rechts und von links möglich ist.

L'aspetto di un **luogo di lavoro equilibrato**, per un'organizzazione chiara, efficace e un'**ergonomia adatta.** L'apparecchiatura PACIFIC® è proposta **ambidestra** consentendo un ingresso del paziente a sinistra o a destra della poltrona.



PNEUMATISCH UNTERSTÜTZTE KOPFSTÜTZE: ROTATION UND SEITNEIGUNG

Die **Dreigelenk-Kopfstütze** passt sich perfekt jeder Kopfposition des Patienten an und sorgt für optimalen Komfort. Mit einem einzigen Knopf lassen sich die Seitneigung, die Drehung und das vertikale Gleiten einstellen, wobei die Bewegungen pneumatisch unterstützt werden. Die Kopfstütze kann auch kindergerecht positioniert werden (kinderzahnärztliche Behandlung).

POGGIATESTA AD ASSISTENZA PNEUMATICA: MOVIMENTO LATERALE E ROTATORIO

Il **poggiatesta a tripla articolazione** si adatta perfettamente a qualsiasi posizione della testa del paziente per ottimizzare al massimo il suo comfort. Un solo pulsante regola il movimento laterale, la rotazione e lo scorrimento verticale e questi movimenti sono assistiti in modo pneumatico. Può anche essere posizionato per accogliere bambini (lavoro pedodontistico).

POLSTERUNG AUS MEMORYSCHAUM

Der Körperbau eines jeden Patienten ist individuell. Die Polsterung des PACIFIC® wurde mit dem Ziel entwickelt und getestet, optimalen Komfort zu gewährleisten. Sie besteht aus 5 einzelnen Schichten aus High-Tech-Schaumstoff unterschiedlicher **Dicke und Dichte**.

RIVESTIMENTO CON MEMORY FOAM

Ogni paziente ha la sua morfologia. Per ottimizzarne il comfort, il rivestimento della PACIFIC® è stato studiato e testato. È formato da 5 diversi strati di schiuma di spessore e densità variabili e ad **alta tecnica**.



KOMFORTABLE ARBEITSUMGEBUNG

UN AMBIENTE CONFORTEVOLE



Tabletthalterung:
robust, stabil und mit
anspruchendem Design

Tavoletta portatray:
robusta, di design e
stabile



Abnehmbare und
autoklavierbare
Instrumentenhalterung

Poggia strumento
amovibile e trattabile in
autoclave

KOMPLETTE AUSRÜSTUNG

SCHWINGBÜGELEINHEIT

Bei der Entwicklung dieses Instrumenten-Trägertabletts waren **ergonomische Gesichtspunkte** ausschlaggebend, um eine optimale und einheitliche Handhabung während des Gebrauchs zu gewährleisten:

- Die Positionierung des Tablett wird durch den **sensitiv reagierenden Griff vereinfacht**, der die Drehungen freigibt;
- Die Aufnahme der einzelnen Instrumente wird durch einen **Schwingarm ohne Rückstellung** und eine **lange Schlauchlänge optimiert**, die das Arbeiten aus allen Positionen ermöglichen.

Das in einer für beidhändiges Arbeiten geeigneten Position befestigte Tablett lässt sich in wenigen Sekunden an alle Arbeitspositionen anpassen.

UN'APPARECCHIATURA COMPLETA

UNITÀ STRUMENTAZIONE

L'**ergonomia** è stata studiata per rendere la tavoletta portastrumenti perfettamente maneggevole e facile nel suo impiego:

- Il posizionamento della tavoletta è facilitato dalla **maniglia ad attivazione tramite tocco** che sblocca le rotazioni;
- L'impugnatura di ogni strumento è ottimizzata da **braccetto bilanciato autonomo** e da una **grande lunghezza del cavo** per lavorare in tutte le posizioni.

Fissata in posizione ambidestra, la tavoletta si posiziona in pochi secondi per adattarsi a tutte le posizioni di lavoro.



Reinigung der Instrumente mit Calbepuls®

Pulizia degli strumenti tramite Calbepuls®



Seitliche
Flexibilität
und lange
Schlauchlänge

Flessibilità
laterale e cavo di
grande lunghezza





ZUSÄTZLICHES TABLETT
Das schwenkbare Tablett kann mit einer Standard-Platte von 18 x 28 ausgestattet werden oder als Beistelltisch für ein Peripheriegerät genutzt werden.

TAVOLETTA SUPPLEMENTARE
La tavoletta orientabile può ricevere un tray standard da 18 x 28 o servire da appoggio per un'apparecchiatura periferica.



MINI-SPEIBECKEN
Falls das Speibecken des PACIFIC® entfernt wird kann problemlos ein Mini-Speibecken installiert werden.

MINI SPUTACCHIERA
Può essere aggiunta facilmente una mini sputacchiera nel caso dell'eliminazione della sputacchiera nella PACIFIC®.



PACIFIC® CHIR

Der **geringe Platzbedarf**, das ergonomische **Design** und die gute **Handhabbarkeit des Instrumentenhalters** gewährleisten seine optimale Nutzung in allen Positionen. In Kombination mit der PACIFIC®-Saughalterung entspricht die Einheit PACIFIC® CHIR den Anforderungen der operativen Arbeit zwischen 11h und 1h und dem **Bedarf der Zahnärzte**. Dieses Konzept ermöglicht **das Arbeiten ohne Assistenz**. Die Aufnahme und Handhabung jedes Instruments ist durch die flexible Rückstellung und die lange Schlauchlänge für das Arbeiten **in jeder Position** optimiert. Die an der Rückseite des Stuhls in zentraler beidhändiger Position angebrachte Einheit PACIFIC® CHIR zeichnet sich zusammen mit dem zahnärztlichen Behandlungsstuhl Nirva 13® durch vollendete Ergonomie aus. Der zahnärztlichen Behandlungsstuhl NIRVA 13® ist die perfekte Ergänzung für die Arbeitsumgebung des AIREL-Konzepts und den einschalen Patientenstuhl.

L'ingombro ridotto, l'ergonomia studiata e la maneggevolezza del portastrumenti la rendono particolarmente facile da utilizzare. Associata al supporto aspirazione PACIFIC®, l'unità PACIFIC® CHIR la rende adatta al lavoro operatorio tra le ore 11 e le ore 13 e alle **esigenze degli stomatologi**. Questo concept autorizza il **lavoro senza assistente**. L'impugnatura di ogni strumento è ottimizzata da un tubo morbido e un cavo molto lungo per lavorare **in tutte le posizioni**. Montata dietro alla poltrona in posizione ambidestra, l'unità PACIFIC® CHIR ritrova tutta la sua ergonomia grazie alla seduta operatore Nirva 13®. La seduta operatore NIRVA 13® è il perfetto complemento dell'ambiente di lavoro del concept AIREL e della poltrona monoscocca.

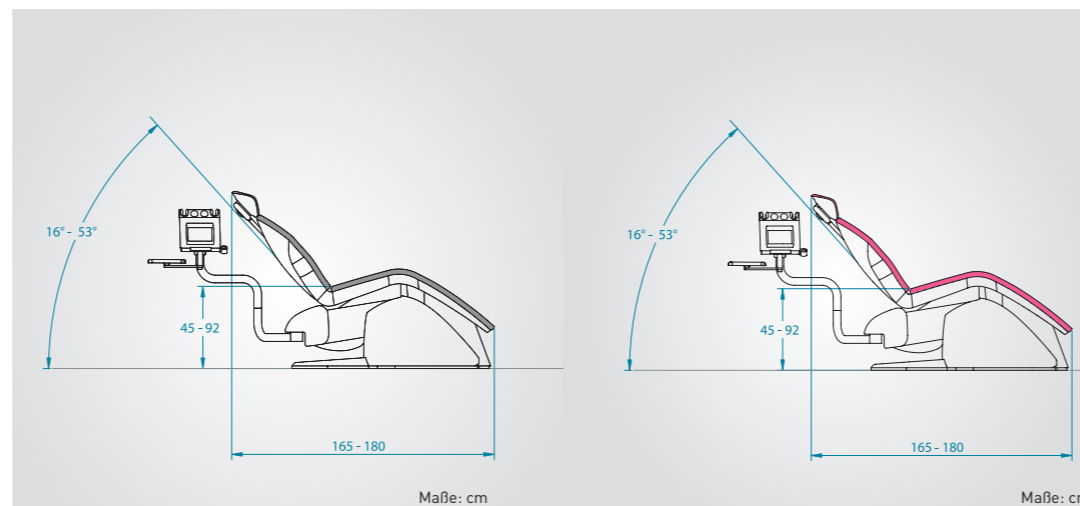
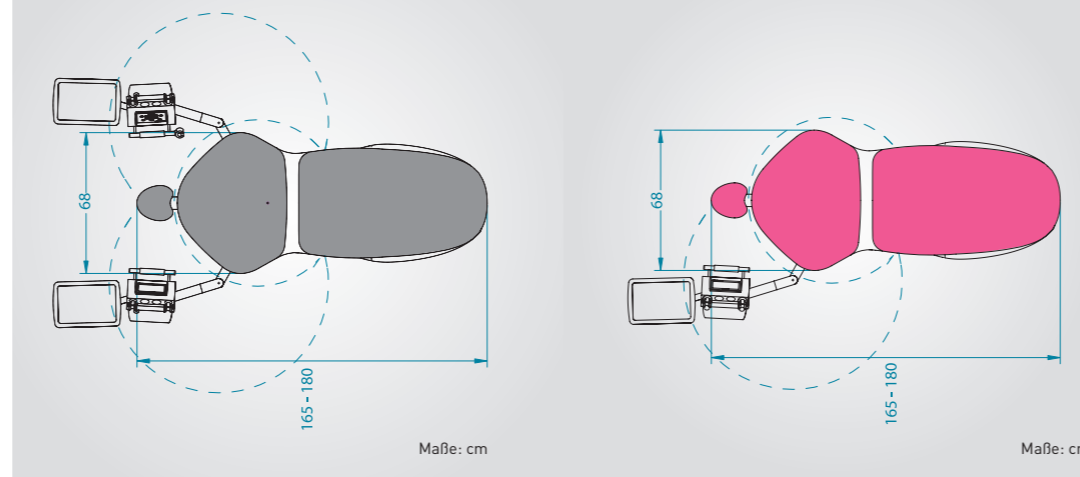

PACIFIC® ORTHO

An der Rückseite des Stuhls befindet sich **eine einzige, in beidhändiger Position** befestigte Satelliteneinheit, welche die Funktion der beweglichen Instrumente durch **pneumatische Technologie** gewährleistet. An dieser Halterung können maximal sechs Instrumente positioniert werden: Absaug Schlauch, Spritze, Turbine, pneumatischer oder elektrischer Mikromotor, Scaler, Polymerisationslampe, Kamera.... je nach gewünschter Anwendung, speziell für die kieferorthopädische Arbeit **geeignet**.

Un solo satellite è fissato dietro alla poltrona in **posizione ambidestra** che utilizza la **tecnologia pneumatica** per il funzionamento degli strumenti dinamici. Su questo supporto possono essere posizionati sei strumenti al massimo: tubo di aspirazione, siringa, turbina, micromotore pneumatico o elettrico, curette, lampada polimerizzante, videocamera... a scelta, in base all'utilizzo desiderato che risponde specificamente al lavoro degli **ortodontisti**.



SONSTIGE VORRICHTUNGEN LE ALTRE DISPOSIZIONI

PACIFIC® WANDHALTERUNG

Die Einheit löst sich vom Stuhl und behält dabei alle ihre Funktionalitäten. Die Wandhalterung auf einem selbstausgleichenden Tragarm ist für das Verstauen unter Möbeln geeignet und bietet so eine optimale Ergonomie. In der Ausführung mit hängenden Schläuchen lassen sich die Instrumente dank ihrer variablen Neigung besonders einfach aufnehmen. Der Farb-Touchscreen oder die Tastatur aus Polycarbonat der PACIFIC® Wandhalterung bieten alle Funktionen der Einheit.

PACIFIC® WALL MOUNT

L'unità si stacca dalla poltrona e mantiene tutte le sue funzionalità. Nel fissaggio a parete su braccio compensato, adattato a una sistemazione sotto un mobile, l'ergonomia è ai massimi livelli. Nella versione cavi pendenti, l'inclinazione variabile degli strumenti facilita la loro impugnatura. Lo schermo tattile a colori o la tastiera in polycarbonato di PACIFIC® Wall Mount offre tutte le funzionalità dell'unità.

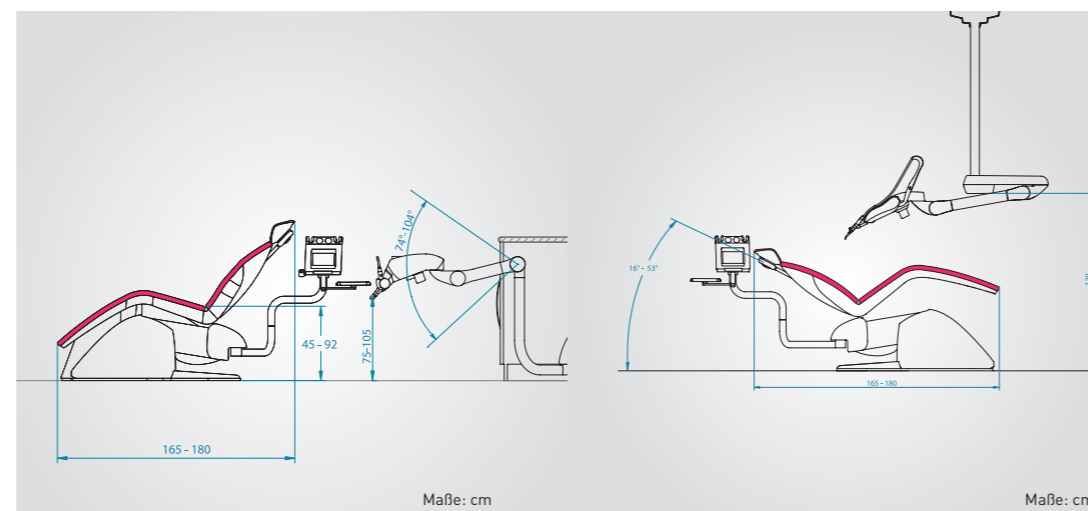
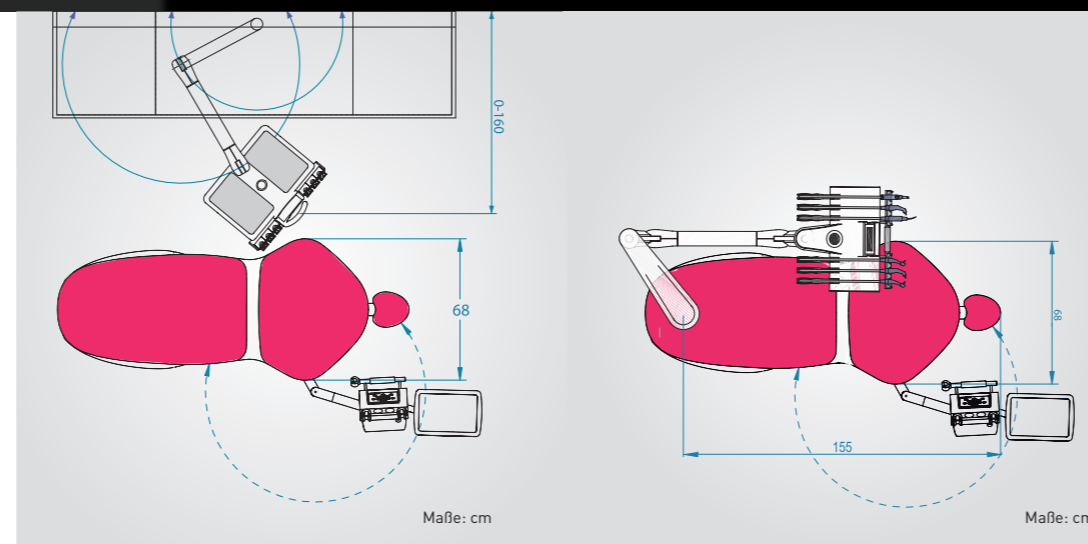

DECKENBEFESTIGUNG

In transthorakaler Position kann die Schwingbügleinheit auch an der Decke befestigt werden, sodass der Einstieg für den Patienten komplett unverstellt bleibt.

FISSAGGIO A SOFFITTO

In posizione transtoracica, l'unità strumentazione può anche essere fissata al soffitto per liberare completamente l'ingresso del paziente.

PACIFIC® CART

In der Cart-Ausführung überzeugen die mit dem PACIFIC® gekoppelten Instrumente durch hervorragende Beweglichkeit und ein modernes und zugleich höchst praktisches Design. Platzsparend und optimal beweglich; die Einheit ist vom Stuhl gelöst, behält dabei alle ihre Funktionalitäten und integriert alle Instrumente einer herkömmlichen Behandlungseinheit.

PACIFIC® CART

In versione Cart, gli strumenti legati alla PACIFIC® godono di una mobilità esemplare e di un design che combina modernità e praticità. Poco ingombrante, l'unità si stacca dalla poltrona pur conservando le sue funzionalità e integrando tutti gli strumenti di un'unità classica.

BILDSCHIRM

Alle Funktionen der Einheit werden auf dem Farbbildschirm angezeigt. Seine Bedienfreundlichkeit ermöglicht die individuelle Anpassung der Parameter und das Programmieren verschiedener Behandlungsprotokolle. Der Bildschirm ist vollständig undurchlässig und garantiert so perfekte Hygiene.

SCHERMO

Tutte le funzioni dell'unità sono visualizzate sullo schermo a colori. La sua facilità d'uso permette di regolare in modo personalizzato ogni parametro e di programmare diversi protocolli di trattamento. Lo schermo è completamente ermetico per un'igiene totale.



MX INDUKTIONSMOTOR
Anzeige und Vorauswahl der Umdrehungszahl der Mikromotoren, Drehmomenteinstellung und Auto-Reverse- und Auto-Forward-Funktion.
MOTORE MXA INDUZIONE
Visualizzazione e preselezione della velocità dei micromotori. Regolazione della coppia e funzioni auto-reverse e auto-forward.



PIEZOELEKTRISCHER SCALER
Einstellbare Leistung, Auswahl der Modi Paro/Endo/Scaler
CURETTE PIEZOELETRICA
Regolazione della potenza. Selezione delle modalità Paro/Endo/Rimozione tartaro.



LICHTTURBINE
Einstellung der Lichtintensität, Einstellung der Luft- und Wasserdurchflussmengen der Sprühstrahle.
TURBINA LUCE
Regolazione dell'intensità della luce. Regolazione delle portate d'aria e acqua degli spray.

AUSFÜHRUNG PACIFIC® EVO

PACIFIC®, der bereits über eine komplette Basiskonfiguration verfügt, wurde durch den **HD Farb-Touchscreen "EVO"** ergänzt. Mit diesem Tool bietet das Konzept des PACIFIC® einen **optimalen Arbeitsplatz der Spitzentechnologie**. Dieses für Flüssigkeiten vollkommen **undurchlässige** Tool zeichnet sich durch intuitive und hygienische Handhabbarkeit aus, die ihm eine einzigartige Langlebigkeit verleiht. Alle Gerätefunktionen werden entsprechend dem ausgewählten Instrument, einschließlich der Intraoralkamera, auf dem Touchscreen angezeigt.

LA VERSIONE PACIFIC® EVO

Beneficiando già di una configurazione di base completa, PACIFIC® è arricchita dallo **schermo tattile a colori HD «EVO»**. Questo strumento permette di far evolvere il concept PACIFIC® verso una postazione di lavoro ottimale, all'**avanguardia tecnologica**. Intuitività e igiene sono le caratteristiche essenziali di questo strumento perfettamente **impermeabile** e gli conferiscono una durata senza pari. Tutte le funzioni dell'unità sono visualizzate sullo schermo tattile a seconda dello strumento selezionato, compresa la fotocamera intraorale.



USB-STICK

Die Programme jedes Arztes werden auf einem USB-Stick gespeichert. Diese Parameter umfassen nicht nur die Einstellungen der Stuhlpositionen, sondern auch die Speicherung der Funktionen der einzelnen Instrumente entsprechend den anzuwendenden Behandlungen.

CHIAVE USB

I programmi di ogni medico sono memorizzati su una chiave USB. Questa parametrizzazione non riguarda solo le regolazioni delle posizioni della poltrona, ma anche la memorizzazione delle funzioni di ogni strumento a seconda dei trattamenti da applicare.



WLAN ÜBERWACHUNGSKAMERA

Es ist zudem möglich, eine Videoüberwachungskamera an die Eingangstür der Praxis anzuschließen. Mit einem einfachen Klick öffnet oder schließt sich die Eingangstür während gezeigt wird, wer die Praxis betritt.

VIDEOCAMERA DI SORVEGLIANZA WIFI

È anche possibile collegare una videocamera di videosorveglianza alla porta d'ingresso dello studio. Con un semplice clic, la porta d'ingresso si apre o meno, visualizzando chi entra nello studio.



KABELLOSER FUSSSCHALTER

Der progressive Bedienfußschalter aktiviert den Luft-Chip und den Wasser-Chip sowie die Auswahl und Aktivierung der Sprühstrahle. Der kabellose Fußschalter mit großer Autonomie garantiert eine einfache Handhabung und perfekte Hygiene, weiterhin ermöglicht er die Steuerung der Stuhlbewegungen und die Programmierung der Positionen des Speibeckens und der letzten Arbeitsposition.

PEDALE WIRELESS

Il pedale progressivo a comando unico permette di attivare gli Air Chip e i Water Chip, nonché la selezione e l'attivazione degli spray. Wireless e con una grande autonomia per una maneggevolezza e un'igiene perfette, include anche i comandi di movimento della poltrona e la programmazione delle posizioni della sputacchiera e dell'ultima posizione di lavoro.

AUSFÜHRUNG PACIFIC® NEO

Der PACIFIC® ist zudem mit dem monochromen Touchscreen "NEO" ausgestattet.

Alle Funktionen der Einheit werden auf dem monochromen Touchscreen-Bildschirm angezeigt. Die ergonomisch und perfekt hygienische Einheit ist absolut dicht und bietet dadurch eine einzigartige Lebensdauer.

Alle Funktionen des Gerätes werden entsprechend dem ausgewählten Instrument auf dem Touchscreen angezeigt.

LA VERSIONE PACIFIC® NEO

Anche la PACIFIC® beneficia dello schermo tattile monocromatico «NEO». Tutte le funzioni dell'unità sono visualizzate sullo schermo monocromatico. Ergonomico e perfettamente igienico, la sua ermeticità totale gli conferisce una durata senza pari. Tutte le funzioni dell'unità sono visualizzate sullo schermo tattile a seconda dello strumento selezionato.



CHIPKARTE

Eine Chipkarte ermöglicht es verschiedenen Ärzten, ihre speziellen während der Arbeit an der PACIFIC® genutzten Einstellungen zu speichern. Bei jeder Wiederaufnahme der Arbeit an dem Behandlungsstuhl kann auf vorprogrammierte Arbeitsabläufe (Position des Stuhls, Luft- und Wasserdurchflussmengen, Scaler, Beleuchtung, Drehzahl des Mikromotors usw.) zugegriffen werden.

SMART CARD

La smart card permette a medici diversi di lavorare su PACIFIC® conservando le loro specificità nella memoria. Ogni ripresa del lavoro sulla poltrona (posizione della poltrona, portata degli spray d'acqua, aria, rimozione tartaro, luce, velocità di rotazione del micromotore, ecc.) permette delle sequenze di lavoro preprogrammate.



PROGRESSIVER FUSSSCHALTER

Der progressive Bedienfußschalter aktiviert den Luft-Chip und den Wasser-Chip sowie die Auswahl und Aktivierung der Sprühstrahle. Weiterhin bietet er die Steuerung der Stuhlbewegungen und die Programmierung der Position des Speibeckens und der letzten Arbeitsposition.

PEDALE PROGRESSIVO

Il pedale progressivo a comando unico permette di attivare gli Air Chip e i Water Chip, nonché la selezione e l'attivazione degli spray. Include anche i comandi di movimento della poltrona e la programmazione delle posizioni della sputacchiera e dell'ultima posizione di lavoro.

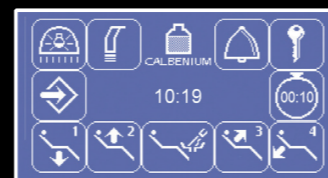

HAUPTMENU
MENU GENERALE

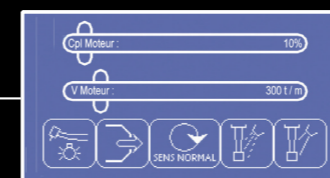

MX INDUKTIONSMOTOR
Anzeige und Vorauswahl der Umdrehungszahl der Mikromotoren.
Drehmomenteinstellung und Auto-Reverse- und Auto-Forward-Funktion.

MOTORE MXA INDUZIONE
Visualizzazione e preselezione della velocità dei micromotori.
Regolazione della coppia e funzioni auto-reverse e auto-forward.

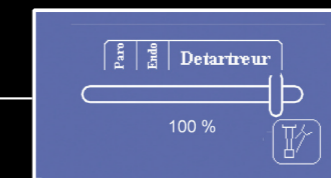

PIEZOELEKTRISCHER SCALER
Einstellbare Leistung.
Auswahl der Modi Paro/Endo/Scaler

CURETTE PIEZOELETTRICA
Regolazione della potenza.
Selezione delle modalità Paro/Endo/Rimozione tartaro.

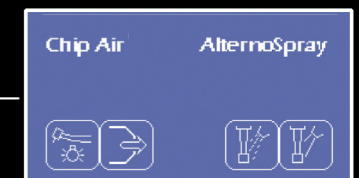

LICHTTURBINE
Einstellung der Lichtintensität.
Einstellung der Luft- und Wasserdurchflussmengen der Sprühstrahle.

TURBINA LUCE
Regolazione dell'intensità della luce.
Regolazione delle portate d'aria e acqua degli spray.

ZUSATZMODULE

I MODULI

COMPLEMENTARI

ABSAUGHALTERUNG

Die PACIFIC®-Absaughalterung ist ein idealer Arbeitsplatz für die Assistenz bei **vierhändiger Arbeit**, sie ist jedoch auch für den allein arbeitenden Arzt gut zugänglich. Für die optimale Positionierung ist die Halterung an der Rückseite des Stuhls in **beidhändiger Position** befestigt und verfügt über eine Tastatur, die die Bedienfunktionen verdoppelt. Platzsparend bietet sie die automatische Auswahl der Absaugkanülen. **Hygiene** hat an dieser Halterung oberste Priorität : alle Absaugschläuche können abgenommen und im Autoklav behandelt werden, zudem verfügt sie über einen Filter, der größere Rückstände zurückhält.

SUPPORTO ASPIRAZIONE

Il supporto aspirazione PACIFIC®, autentica postazione di lavoro per l'assistente nel **lavoro a 4 mani** è anche perfettamente accessibile per un medico che esercita da solo. Fissato nella parte posteriore della poltrona posizione ambidestro per il miglior posizionamento possibile, integra una tastiera che replica i comandi della funzioni. Molto poco ingombrante, le cannule di aspirazione sono a selezione automatica. L'**igiene** è presente ovunque in questo supporto: ogni tubo di aspirazione è smontabile, trattabile in autoclave e associato a un filtro che blocca i rifiuti importanti.

SPEIBECKEN

Das von der Einheit unabhängige schwenkbare PACIFIC®-Speibecken ist am Stuhl befestigt, um dem Patienten den Zugang zu vereinfachen. Es ist mit dem CUSPICLEAN®-System ausgestattet, mit dem das in dem Becken auf einer auflösbaren Kartusche zirkulierende Spülwasser dekontaminiert wird.

SPUTACCHIERA

Indipendente dall'unità, la sputacchiera PACIFIC® orientabile è fissata alla poltrona per facilitare l'accesso del paziente. È dotata del sistema CUSPICLEAN® di decontaminazione dell'acqua della bacinella tramite cartuccia solubile sulla quale circola l'acqua di risciacquo della stessa.

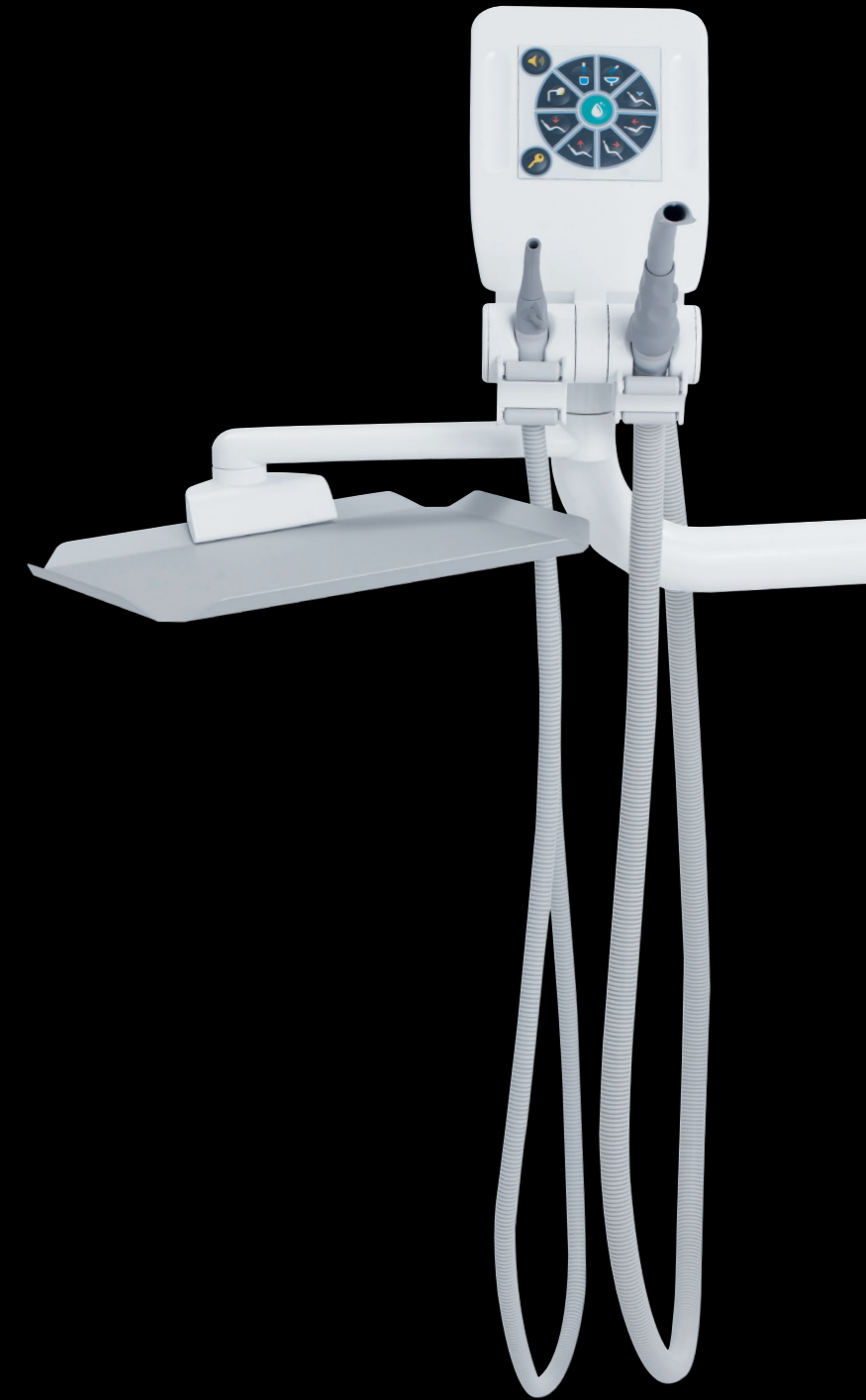
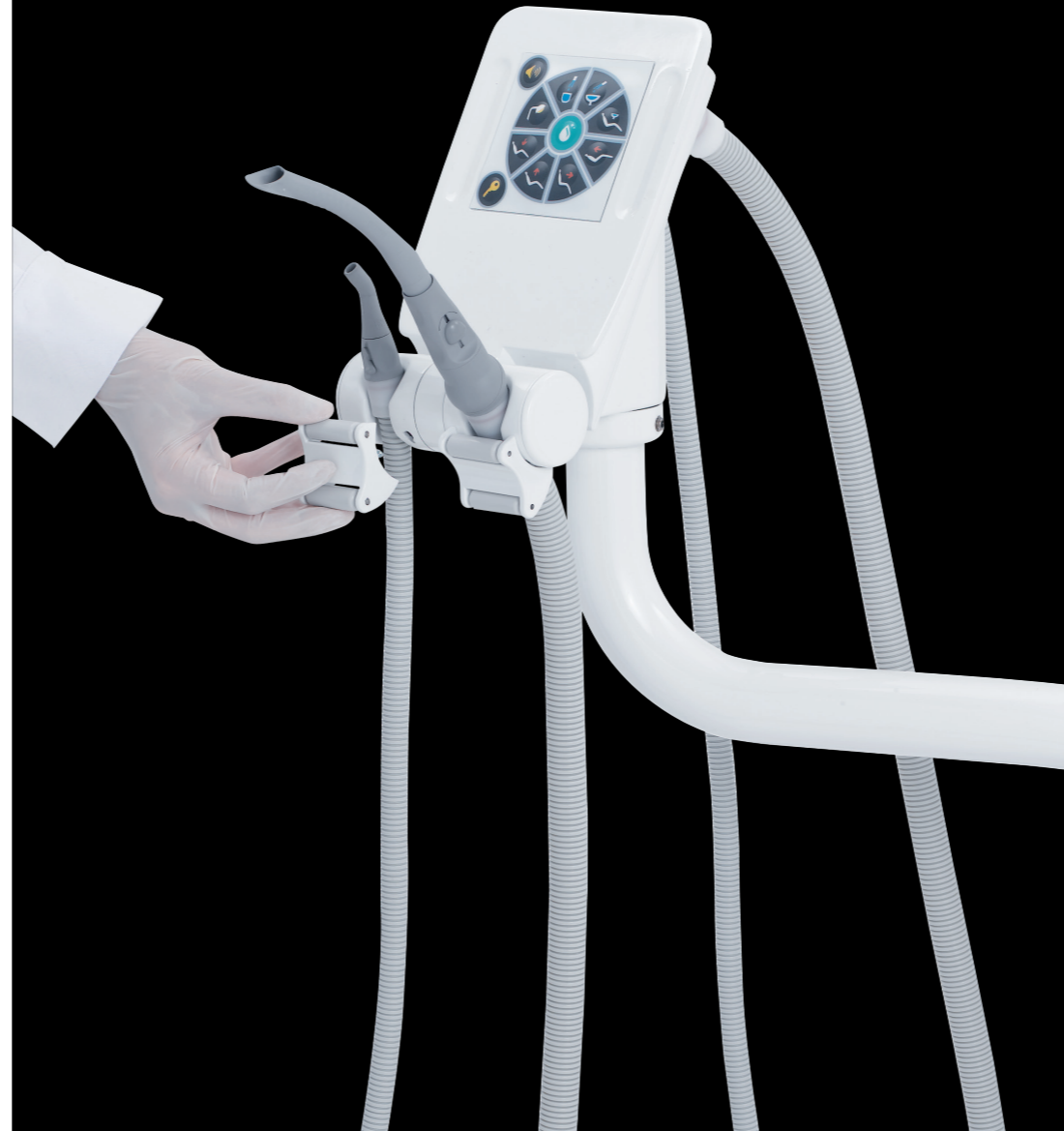

Das abnehmbare Speibecken aus Glas ist in verschiedenen Farben erhältlich.

La bacinella amovibile in vetro è proposta in diversi colori.



HYGIENE UND WARTUNG

Die Schaltkasteneinheit des PACIFIC® ist für den Arzt leicht und direkt zugänglich. Die Ausrüstung, die sich im Gehäuse der Säule befindet, ist so in direkter Reichweite und steht dem Arzt stets einsatzbereit und effizient zur Verfügung, wodurch eine einwandfreie Hygiene gewährleistet ist.

L'IGIENE E LA MANUTENZIONE

Tutto l'armadio tecnico della PACIFIC® è di accesso facile e diretto per il medico. Questo gli permette di sottoporre a manutenzione la sua attrezzatura, presente nella cassa della colonna, a portata di mano, in modo completamente operativo ed efficace per un'igiene sempre impeccabile.

Alle Absaugschläuche sind zudem mit einem Filter kombiniert, wodurch eine bessere Pflege der Assistenzeinheit ermöglicht wird. Die Filter sind einfach abnehmbar und lassen sich in wenigen Sekunden reinigen oder austauschen.

Ogni tubo di aspirazione è combinato a un filtro che permette una migliore manutenzione del supporto assistente. Staccabile in modo molto semplice, si pulisce o si sostituisce in appena pochi secondi.

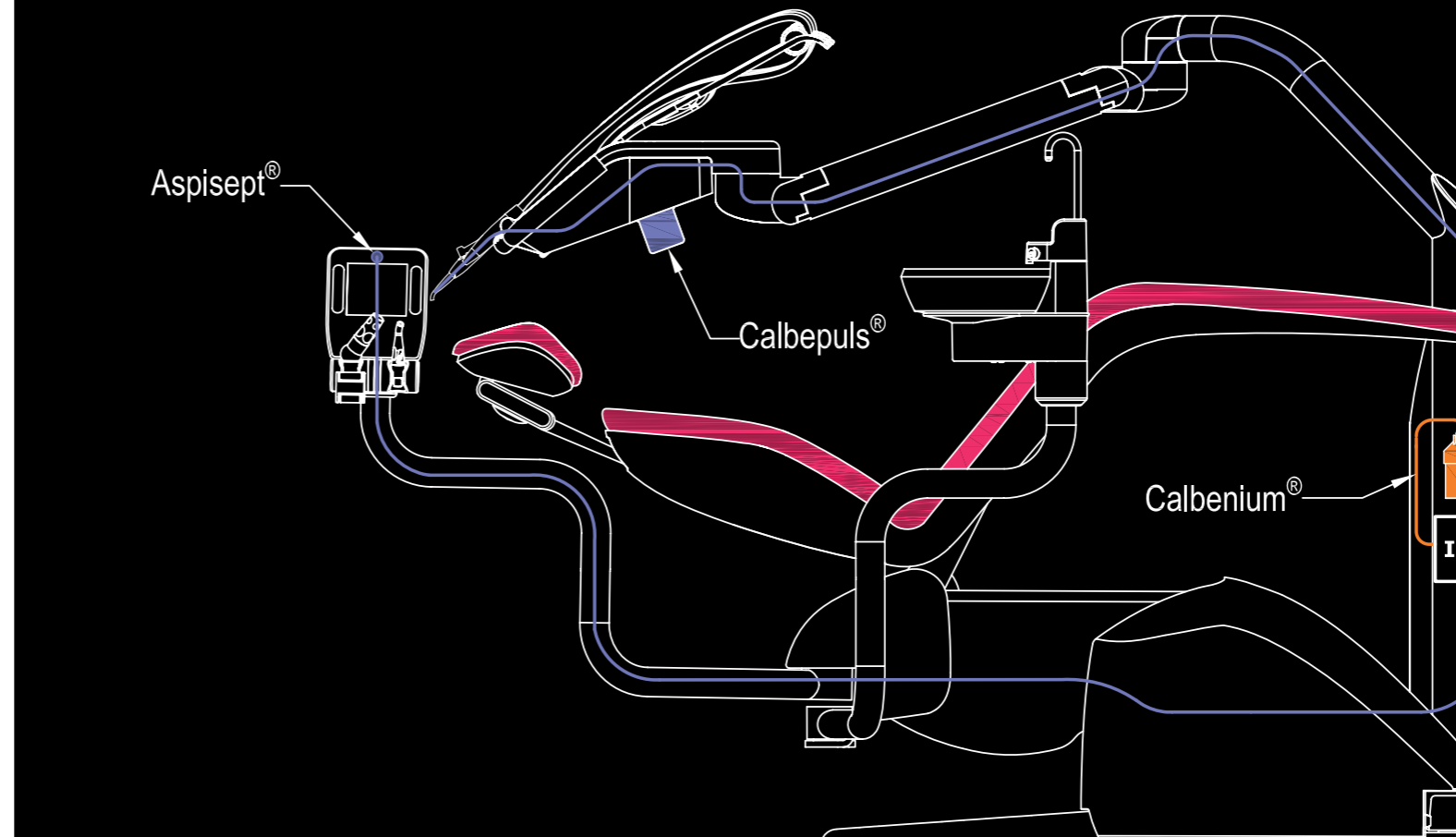

ASPISEPT®

Aspisept® ist ein System zur Dekontamination des Inneren der Absaugschläuche mit Calbenium®.

ASPISEPT®

Aspisept® è un sistema di decontaminazione interna dei cavi di aspirazione tramite Calbenium®.



IGN® CALBENIUM®

DER PACIFIC® verfügt über das allgemein anerkannte IGN®-Calbenium®-Dekontaminationssystem, das eine keimfreie Behandlung des Sprühstrahlwassers ermöglicht und somit jegliche postoperative Kontamination und Kreuzkontamination verhindert. Die unter dem Speibecken platzierten Behälter unterstützen den bakteriologischen Reset der Einheit.

IGN® CALBENIUM®

LA PACIFIC® integra il sistema di decontaminazione IGN®-Calbenium®, unanimemente riconosciuto, che permette un trattamento dell'acqua degli spray esente da germi, evitando così qualsiasi contaminazione postoperatoria o incrociata. I serbatoi posti sotto la sputacchiera permettono di accompagnare il reset batteriologico dell'unità.



CALBEPULS®

Calbepuls® wird verwendet, um die Köpfe aller Instrumente mit einem Druckluftwasserstrahl zu dekontaminieren, der mit Calbenium® versetzt ist.

CALBEPULS®

Calbepuls® è utilizzato per decontaminare la testa di qualsiasi strumento tramite un getto sotto pressione d'aria e d'acqua carico di Calbenium®.

FARBPALETTE UND OBERFLÄCHENAUSFÜHRUNGEN

FÜR DIE POLSTERBEZÜGE HAT AIREL eine **breite Palette von Farben und Strukturen** ausgewählt. Die strapazierfähigen Bezüge mit ihren **unverwechselbaren** Farben lassen sich harmonisch auf die Farben der Praxis abstimmen.

LA GAMMA COLORI E LE FINITURE

AIREL ha selezionato una **vasta gamma di colori e finiture** di rivestimento. **Resistenti e originali**, si abbinano ai colori dello studio.

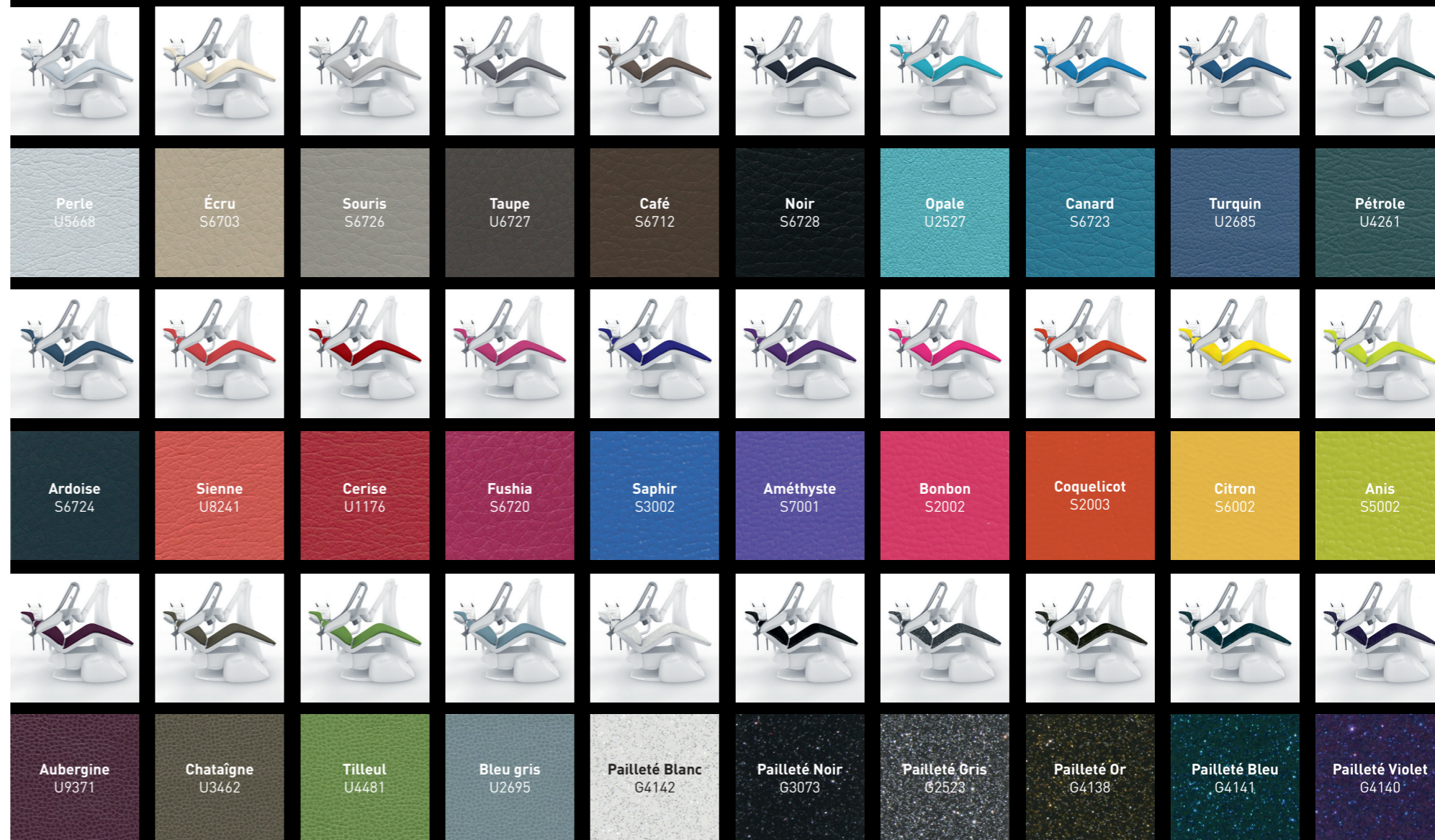



917 rue Marcel Paul
94500 Champigny-sur-Marne - FRANKREICH

Tel.: : +33(0)1 48 82 22 22 - Fax: +33(0)1 48 82 46 13
choisirfrancais@airel.com

www.airel-quetin.com

Der PACIFIC® ist ein Medizinprodukt der Klasse IIa
Benannte Stelle: SZU TEST [2195] - Hersteller: Airel, Frankreich
Mai 2018 - Für weitere Informationen
lesen Sie bitte die Bedienungsanleitung.
Abbildungen nicht vertraglich bindend.

*La PACIFIC® è un dispositivo medico di Classe IIa
Organismo notificato: SZU TEST [2195] - Fabbricante: Airel, Francia
Maggio 2018 - Per informazioni complementari,
consultare il manuale di istruzioni.
Immagini non contrattuali.*